

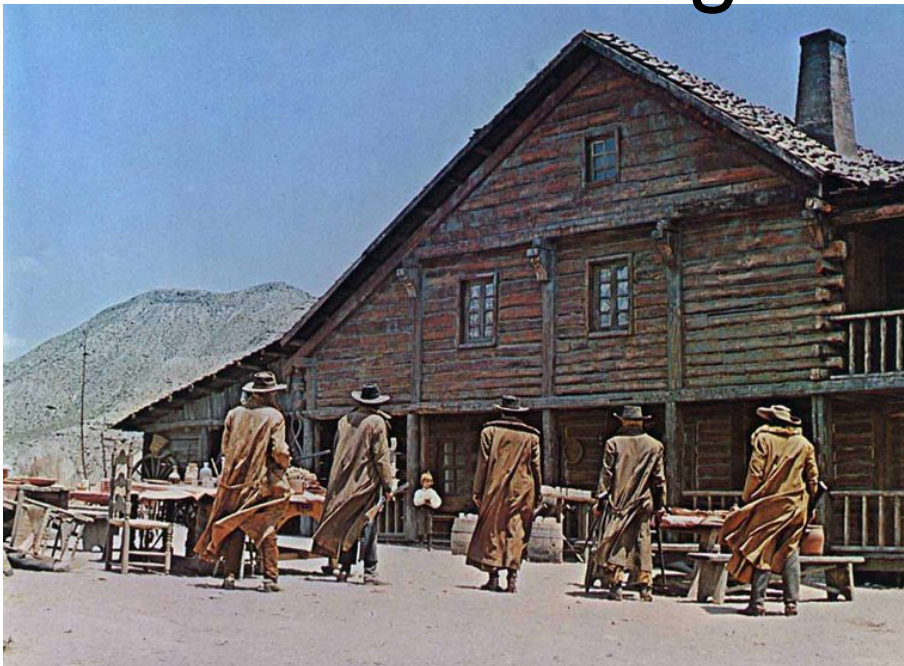

Landesverband 5 für sportliches Großkaliberschießen Rheinland-Pfalz e.V. Im Bund Deutscher Sportschützen 1975e.V.

The 5th Gunfight



Liebe Cowgirls und Cowboys,

wir freuen uns, Euch auf unserer 5. Landesmeisterschaft des LV 5 begrüßen zu dürfen und hoffen auf ein schönes Match. Das Match ist an den Film „Spiel mir das Lied vom Tod“ mit Charles Bronson angelehnt. Zu jeder Stagebeschreibung findet ihr eine kurze Beschreibung der Filmszene.

Die Landesmeisterschaft wird nach dem Sporthandbuch des BDS geschossen – und diese Regeln müssen auch eingehalten werden. Spaß und Sicherheit sind unser oberstes Ziel; deshalb möchten wir Euch noch einmal auf einige der wichtigsten Regeln aufmerksam machen:

1. Die jeweiligen **Sicherheitszonen** sind auf dem Schießstand ausgewiesen. Nur in diesem Bereich ist das Auspacken, Präsentieren, Reinigen usw. mit den Waffen erlaubt.

Keine Munition, Hülsen, Pufferpatronen oder sonstige Anscheinsmunition in der

Sicherheitszone!

Sicherheits-

Schrotpatronen im Schrotgurt sind erlaubt, dürfen aber in der zone nicht berührt werden.
MDQ bei Zuwiderhandlung

2. **Am Ladetisch keine Munition, Hülsen, Pufferpatronen oder sonstige Anscheinsmunition in den Waffen!** (Dies gilt natürlich nicht, wenn der Lade-RO zum Laden auffordert.
MDQ bei Zuwiderhandlung

3. **Sweeping** ist nicht nur auf der laufenden Stage **nicht erlaubt**, sondern auch am Lade- und Endladetisch, beim Auspacken der Waffen in der Sicherheitszone, etc.
SDQ bei Sweeping mit ungeladener Waffe
MDQ bei Sweeping mit geladener Waffe

Diese Regeln wurden zu unser aller Sicherheit aufgestellt – Sicherheit heißt nicht weniger Spaß! Ganz im Gegenteil! Ist die Sicherheit nicht gewährleistet, ist auch kein Spaß vorhanden – ein SDQ oder MDQ macht sicherlich keinem Spaß...

The 5th Gunfight

Stage 1

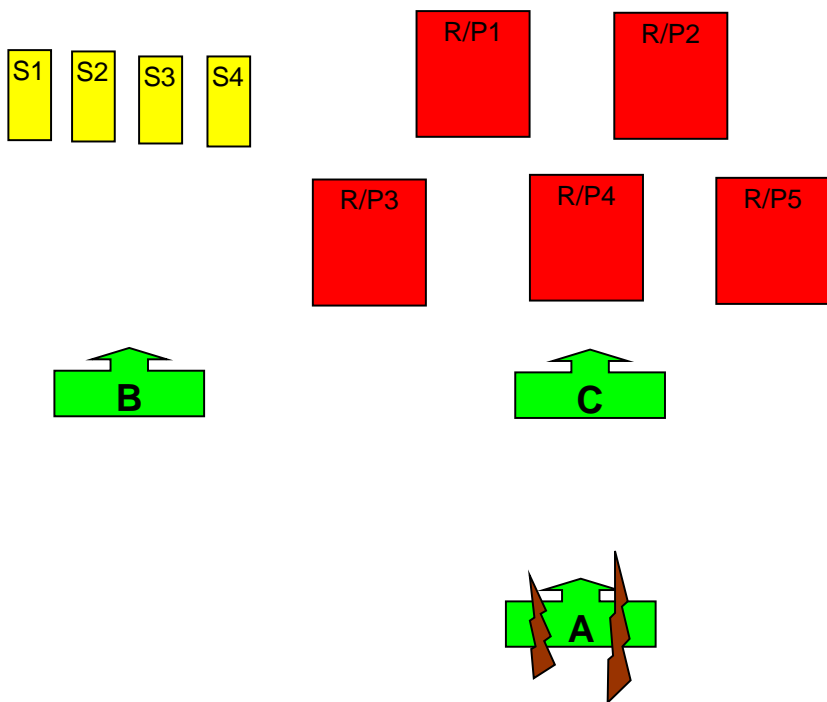

The 5th Gunfight

Stage 2

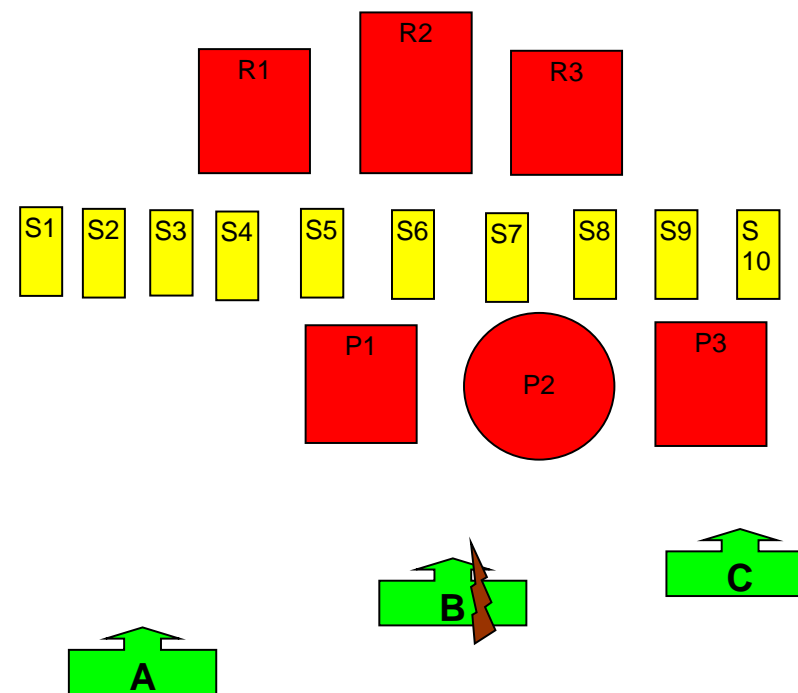

Szenario *Die Ratsstation*

Nach einer Schießerei vor der Tür der Ratsstation kommt Cheyenne herein und trinkt einen Whiskey. Man sieht seine beiden Hände in Handschellen. Der Namenlose sitzt in der Ecke und spielt Mundharmonika. Cheyenne lässt sich seine Waffe geben, geht damit zu einem Fremden und hält ihm seinen Colt an den Kopf um sich seine Handschellen durchschießen zu lassen. Was der sichtlich nervöse Geschäftsmann nach der Frage "Na was ist mit deinen Nerven" dann auch macht.

Rifle 10, Pistol 10, Shotgun 4+

Sequenz

Rifle: R1, R1, R2, R2, R3, R3, R4, R4, R5, R5 (double taps)

Shotgun: S1-4 any order

Pistol: P1, P1, P2, P2, P3, P3, P4, P4, P5, P5 (double taps)

Startposition: An Pos. A einen Revolver auf die Handschellen gerichtet. Rifle und Flinte an Pos A auf dem Tisch.

Spruch: „**Na was ist mit deinen Nerven ?**“

Der Schütze steht an Pos. A. In der Hand einen Revolver auf ein paar Handschellen gerichtet. Auf „shooter are you ready“ antwortet er mit "Na was ist mit deinen Nerven", dann Timersignal. Nach dem beep den Revolver holstern und mit der Rifle den Riflesweep schießen, in sichere Richtung ablegen und mit der Flinte zu Pos. B wechseln. S1-S4 any order. Flinte ablegen, Wechsel zu c und Revolverziele beschießen.

Szenario *Das Verhör*

Um mehr über Frank zu erfahren sucht der Namenlose Wobbles, den Besitzer des Waschsalons auf. Er prügelt ihn durch den ganzen Waschsalon um ihn zum Reden zu bringen. Dann nimmt er den Schal von Wobbles und dreht ihn in der Wäschemangel bis Wobbles die Luft knapp wird.

Rifle 10, Pistol 10, Shotgun 6+

Sequenz

Rifle: R1, R1, R2, R2, R2, R3, R3, R2, R2, R2

Shotgun: S1-10 any order 6+

Pistol: P1, P1, P2, P2, P2, P3, P3, P2, P2, P2

Spruch: „**Was ist Wallace? Ich bin sehr böse.**“

Startposition: Der Schütze steht an „A“ und hält den roten Schal in beiden Händen, nach dem beep den Schal fallen lassen und mit der Rifle beginnen.

Rifle an A, Flinte an B

Rifle in sichere Richtung ablegen und zu Pos. B wechseln. Von den Zielen S1-S10 6 Stück any order beschießen und Flinte ablegen. Zu Pos. C wechseln und den Pistol-sweep schießen.

The 5th Gunfight

Stage 3

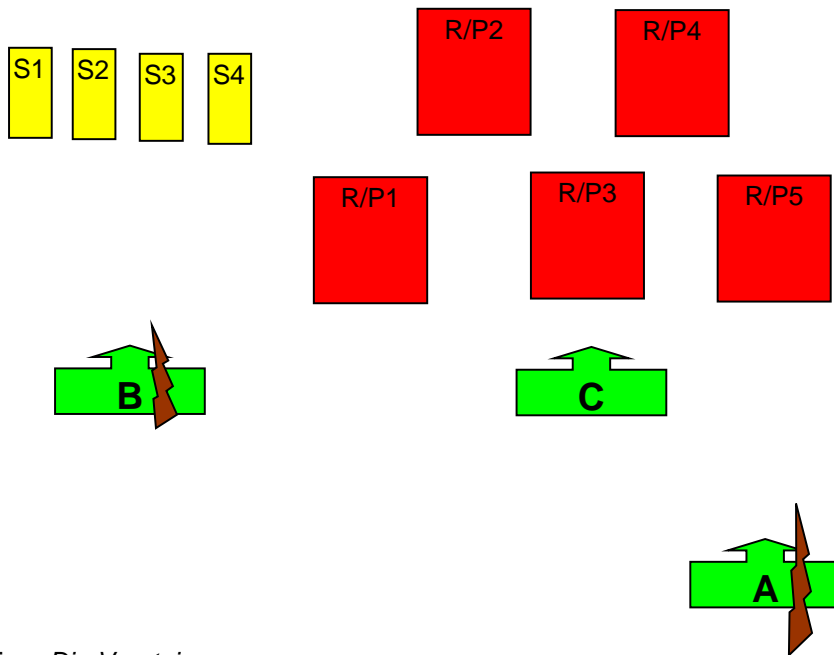

The 5th Gunfight

Stage 4

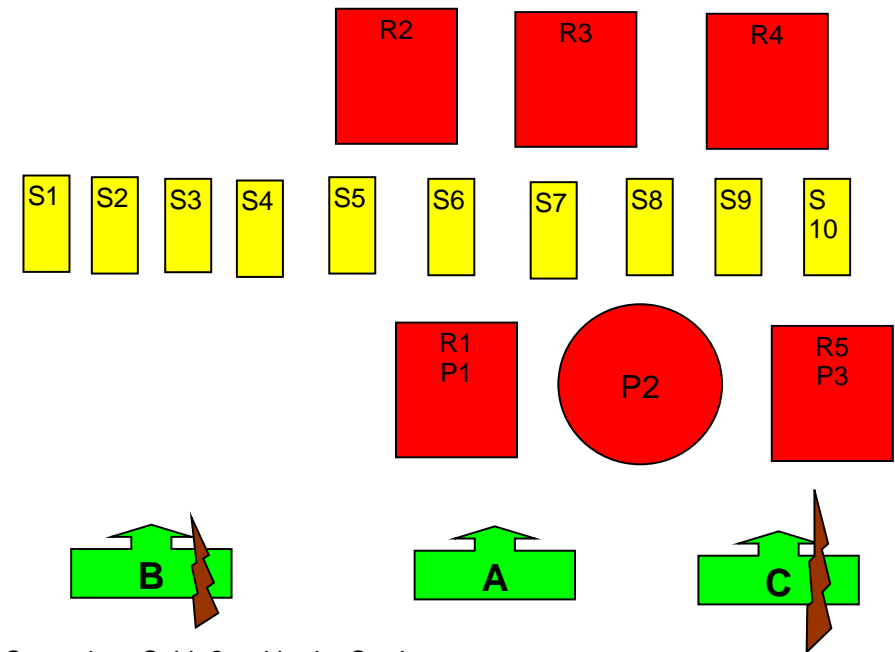

Szenario *Die Versteigerung*

Der Sheriff verkündet die Versteigerung der Farm von Jill McBain. Dann betreten Frank's Männer den Saloon. Der Sheriff eröffnet die Versteigerung und wartet auf die Gebote. Doch jeder der bieten möchte wird von Franks Männern bedroht. Diese bieten 500 \$ und der Sheriff ist schließlich gezwungen die Versteigerung zu beenden. Als er sagt: „Zum Ersten, zum Zweiten und zum...“ kommt der Namenlose die Treppe herunter und bietet 5000 \$. Hinter sich Chayenne in Handschellen, dessen Kopfgeld 5000 \$ beträgt.

Rifle 10, Pistol 10, Shotgun 4+

Sequenz

Rifle: R1, R2, R3, R4, R5, R5, R4, R3, R2, R1

Shotgun: S1, S2, S3, S4

Pistol: P1, P2, P3, P4, P5, P5, P4, P3, P2, P1

Startposition: Eine Waschbürste in beiden Händen, Rifle an A, Flinte an B auf dem Tisch.

Spruch: „**Zum Ersten, zum Zweiten und zum Dritten.**“

Der Schütze steht an Pos A. Nach „Shooter are you ready?“ sagt er den Spruch, dann ertönt das Timersignal. Der Schütze legt die Bürste auf dem Tisch ab und beginnt mit der Rifle den Riflesweep. Rifle in sichere Richtung ablegen und zu Pos. B wechseln. Dann den Flintensweep schießen. Dabei die Reihenfolge einhalten. Flinte ablegen, zu Pos. C wechseln und den Pistolsweep schießen.

Szenario *Schießerei in der Stadt.*

Der Namenlose und Frank treffen sich in einem Saloon in der Stadt. Frank will dem Namenlose die Farm abkaufen. Für 5001 \$. Der Namenlose lehnt ab und sieht wie sich draußen bewaffnete Männer positionieren. Er lässt Frank sitzen, geht die Treppe hinauf und tritt eine Hotelür ein. Im Zimmer liegt Jill McBain in der Badewanne. Vom Fenster aus sieht er wie draußen auf Frank gezielt wird, als der durch die Stadt geht. Jill McBain bemerkt: „Und wenn's draußen ein bisschen lauter wird, dann schubb ich mir den Rücken!“. Danach erschießt der Namenlose den ersten der Schützen, der sich hinter einem Theaterplakat versteckt hat.

Rifle 10, Pistol 10, Shotgun 4+

Sequenz

Rifle: ten on five

Shotgun: S1-S10, 6+

Pistol: five on three

Startposition: An Pos. A. Rifle auf dem Tisch Pos (C), Hammer in beiden Händen, Flinte liegt an Pos. B.

Spruch: „**Und wenns draußen ein bisschen lauter wird, dann schubb ich mir den Rücken!**“

Der Schütze steht an Pos A, den Hammer in den Händen. Nach der Frage: „Shooter are you ready?“ sagt der Schütze den Spruch „Beep“ danach klopft er mit dem Hammer einmal auf den Tisch. dann Pistolsweep schießen. Wechsel zu Pos. B und 6 Schuß any order mit der Flinte auf die Schrotziele. Flinte ablegen und zu Pos. C wechseln. Dort den Riflesweep schießen.

The 5th Gunfight

Stage 5

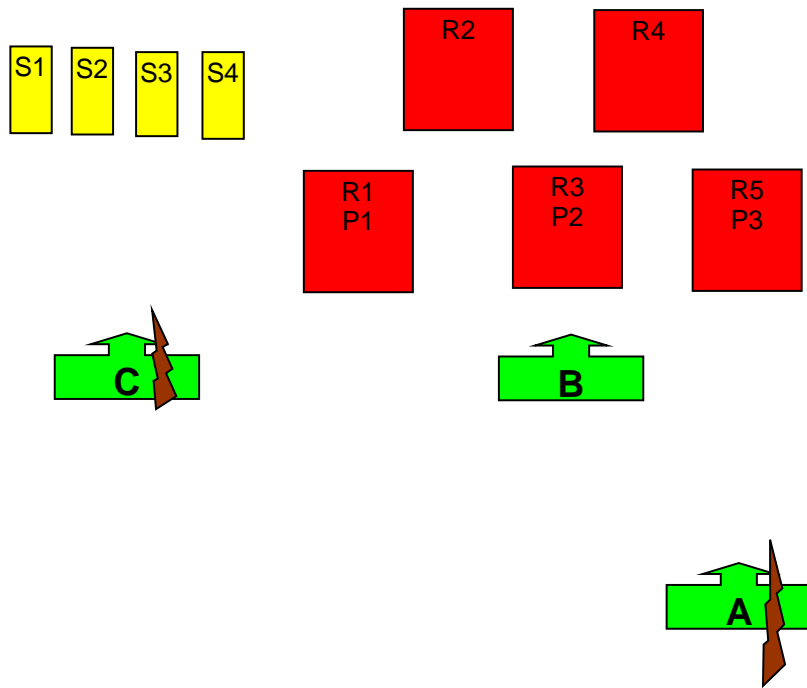

The 5th Gunfight

Stage 6

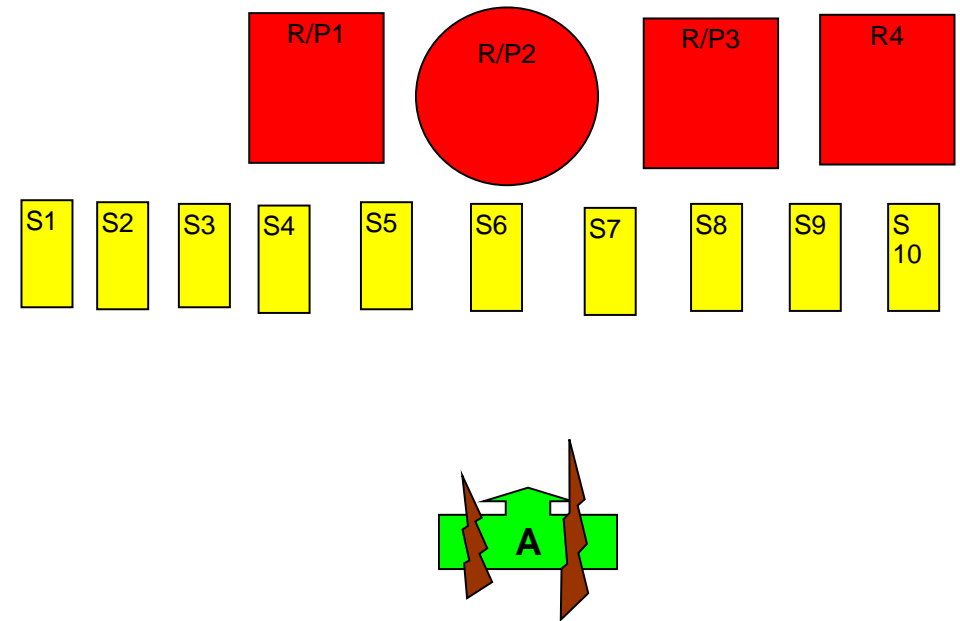

Szenario *Schießerei im Zug*

Frank reitet zurück zum Zug von Mortensen. Als er dort ankommt liegen vor dem Zug die Leichen seiner Männer, die bei Mortensen bleiben sollten. Auch im Zug ist niemand mehr am Leben. Wieder draußen findet er Mortensen, der verletzt am Boden kriecht. Frank zielt auf ihn und fragt ihn: „Pazifik, hm.“, das Ziel, das er mit dem Bau seiner Eisenbahn erreichen wollte.

Rifle 10, Pistol 10, Shotgun 4+

Sequenz

Rifle: R2, R4, R1, R3, R5, R5, R3, R1, R4, R2

Shotgun: S1, S2, S3, S4

Pistol: P2, P4, P1, P3, P5, P5, P3, P1, P4, P2

Startposition: An Pos. A, Rifle beliebig, Flinte bei Pos. C auf dem Tisch.

Spruch: „**Pazifik, hm.**“

Der Schütze steht an Pos. A. Nach der Frage: „Shooter are you ready?“ sagt er den Spruch. Nach dem beep beginnt er mit dem Riflesweep. Rifle an Pos. A in sichere Richtung ablegen und zu Pos. B wechseln. Dort den Pistolsweep schießen. Dann zu Pos. C wechseln und die 4 Schrotziele any order beschießen.

Szenario *Showdown*

Der Namenlose und Frank treten zum entscheidenden Kampf an. Beide ziehen ihre Colts. Doch der Namenlose ist schneller am Abzug und Frank geht getroffen zu Boden. Er fragt: „Wer bist du?“. Daraufhin steckt ihm der Namenlose seine Mundharmonika in den Mund und sagt: „Spiel mir das Lied vom Tod.“

Rifle 10+2, Pistol 10, Shotgun 2+

Sequenz

Rifle: R1, R1, R1, R2, R2, R2, R3, R3, R3, R4 (v. links od. v. rechts beginnend)

Shotgun: S1-S10 any order, 2+

Pistol: P1, P2, P2, P2, P2, P3, P2, P2, P2, P2 (v. links od. v. rechts beginnend)

Startposition: An Pos. A, die Flinte in beiden Händen, Pistols und Rifle liegen auf dem Tisch.

Spruch: „**Spiel mir das Lied vom Tod.**“

Der Schütze steht am Tisch, die Flinte in beiden Händen. Nach der Frage: „Shooter are you ready?“ sagt der Schütze den Spruch und beginnt nach dem beep 2 der 10 Schrotziele zu beschießen. Danach freie Waffenwahl. Alle Waffen werden auf dem Tisch abgelegt.

2. Landesmeisterschaft der Disziplin 97/11 im LV 5
am 25. März 2012 in Edingen-Neckarhausen

Die Western- und Großkaliberschützen Trier begrüßen Euch recht herzlich zur 2. Landesmeisterschaft "97/11"!

Geschossen wird mit Coltpistole Modell 1911, Repetierflinte Mod. 1897 sowie Unterhebelrepetiergewehr.

Wir schießen 4 Stages gemäß aktueller Sportordnung:

zwei davon als "WILD BUNCH" mit UHR, Pistole und Repetierflinte; die beiden übrigen mit Pistole und Repetierflinte. Ausnahmsweise wird in den Klassen "Modern" und "Ladies" für die Rifle nur Mindestkaliber .38 gefordert, Klasse "Traditional" gemäß Sportordnung ab Kaliber .40.

Benötigt werden mindestens 70 Schuß für die Pistole, 40 Schuß für die Flinte und 20 Schuß für den UHR.

Wir wünschen allen Teilnehmern viel Erfolg und bedanken uns bei allen Helfern die zum Gelingen der Veranstaltung beitragen.

Stage 1

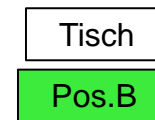
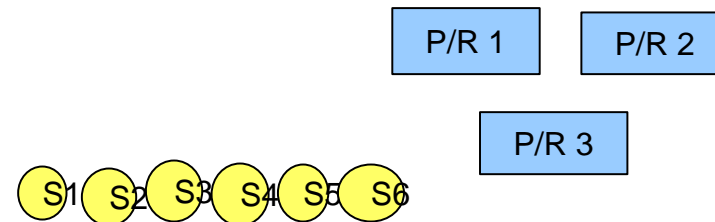

Entfernung 7m

Entfernung 13m

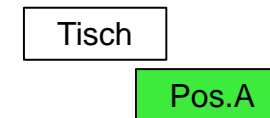

Schotgun: 6 + (5 Schuß vorgeladen)
Pistol: 14 (2x7)
Rifle: 10

Sequenz: Rifle 10 on 3
Pistol 7 on 3
S1 bis S6 any order
Pistol 7 on 3

Startposition: A
Nach Aufforderung RO Magazin in Pistole einführen!
Schotgun und Rifle auf dem Tisch, Sombrero in beiden Händen,
Spruch: „Viva la Mexico!“
Nach Startsignal Sombrero nach Rechts wegwerfen, Rifle aufnehmen und Rifleziele beschießen, Rifle ablegen, Schotgun aufnehmen und Wechsel zu Pos. B, mit der Pistol mit dem 1. Magazin Pistolziele beschießen, holstern, mit Schotgun S1 bis S6 any order abräumen, Schotgun ablegen, Pistolziele mit 2. Magazin beschießen, entladen, Sicherheitsüberprüfung Pistole durch RO, holstern.

Stage 2

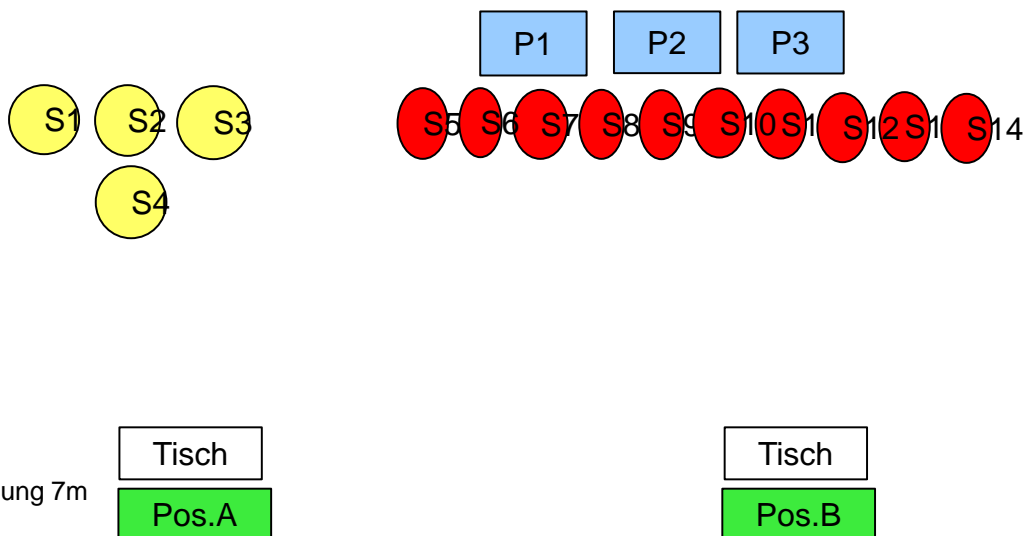

Schotgun: 14 + (4 Schuß vorgeladen)
 Pistol: 21 (3x7)

Sequenz: S1-S2-S3-S4
 P1-P1-P2-P2-P2-P3-P3
 P3-P3-P2-P2-P2-P1-P1
 S5-S6-S7-S8-S9-S10-S11-S12-S13-S14
 P1-P1-P2-P2-P2-P3-P3

Startposition: A

Nach Aufforderung RO Magazin in Pistole einführen

Schotgun in „Port Arms“ nehmen,

Spruch: „Freiheit für die blauen Bohnen“

Nach Startsignal mit der Schotgun S1 bis S4 any order abräumen, Wechsel zu Pos. B (Flinte mitnehmen!!!), Flinte ablegen, Pistolziele beschießen, Magazinwechsel, wieder Pistolziele beschießen, holstern, Schotgun mit 5 Schuß laden und S5 bis S14 any order abräumen, Ladetechnik nach der Fünferbefüllung beliebig, Flinte ablegen, Pistolziele beschießen, Pistole entladen, Sicherheitsüberprüfung Pistole durch RO, holstern.

Stage 3

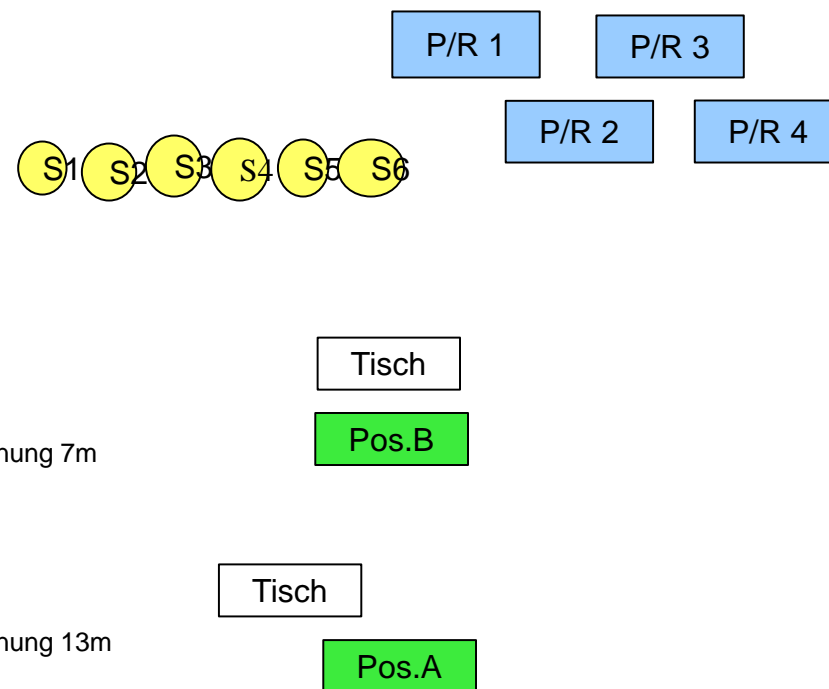

Schotgun: 6 + (4 Schuß vorgeladen)
 Pistol: 14 (2x7)
 Rifle: 10

Sequenz: Rifle R1-R2-R3-R4-R3-R2-R1-R2-R3-R4
 von links S1 bis S4, S5-S6
 Pistol von links P1-P2-P3-P4-P3-P2-P1
 Pistol von rechts P4-P3-P2-P1-P2-P3-P4

Startposition: A

Nach Aufforderung RO Magazin in Pistole einführen!

Schotgun und Rifle auf dem Tisch, beide Hände in die Hüften gestemmt,

Spruch: „Wer ist der Schnellste in Mexico?“

Nach Startsignal Rifle aufnehmen und Rifleziele im Nevadasweep von links beschießen, Rifle ablegen, Schotgun aufnehmen und Wechsel zu Pos. B, mit Schotgun S1 bis S4 von links beschießen, danach restliche Schrotziele any order abräumen (Ladetechnik beliebig), Schotgun ablegen, mit der Pistol mit dem 1. Magazin Pistolziele im Nevadasweep von Links beschießen, Magazinwechsel, danach mit dem 2. Magazin im Nevadasweep von Rechts, entladen, Sicherheitsüberprüfung Pistole durch RO, holstern.

Stage 4

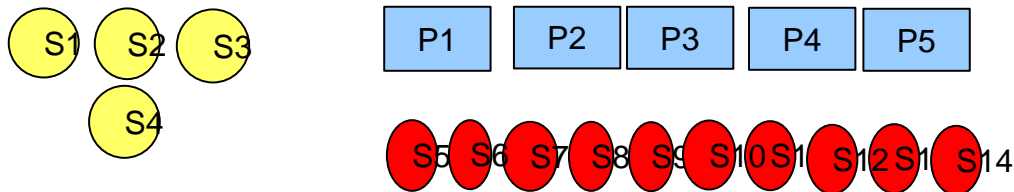

**Der LV 5 bedankt sich bei allen Helfern,
die dieses Match ermöglicht haben -
vor allem bei den Helfern des WGS Trier**

Scoresheet

Cowboy/Cowgirl: _____

Kategorie/Klasse: _____

	Zeit	Miss	Ablauffehler/MSV/ SDQ	Gesamtzeit
Stage 1				
Stage 2				
Stage 3				
Stage 4				
Stage 5				
Stage 6				

Entfernung 7m

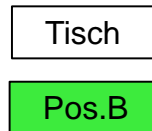
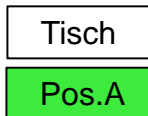

Schotgun: 14 + (5 Schuß vorgeladen)
Pistol: 21 (3x7)

Sequenz: P1-P2-P2-P3-P4-P4-P5
S5-S6-S7-S8-S9 S10-S11-S12-S13-S14
S1-S2-S3-S4
P1-P2-P2-P3-P4-P4-P5
P1-P2-P2-P3-P4-P4-P5

Startposition: B
Nach Aufforderung RO Magazin in Pistole einführen, Teller und Löffel jeweils in einer Hand,
Spruch: „so ein Saufraß“
Nach Startsignal Teller und Löffel auf den Tisch legen, Pistol ziehen und mit dem 1. Magazin
Pistolziele beschießen, holstern, Schotgun aufnehmen und von links S5 bis S9 beschießen, 5
Schuß nachladen und S10 bis S14 beschießen, jetzt evtl. stehengebliebene Ziele
nachschießen, mit der Schotgun zu Pos. A wechseln, S1 bis S4 mit beliebiger Ladetechnik
any order abräumen, Schotgun ablegen, Wechsel zu Pos. B, Pistolziele beschießen,
Magazinwechsel, wieder Pistolziele beschießen, Pistole entladen, Sicherheitsüberprüfung
Pistole durch RO, holstern.